

STEP 1 黒色防水紙貼り 布テープで仮留め

\* のちほど布テープで四方を貼り付けるため周りに貼りしろ30mmを設けます

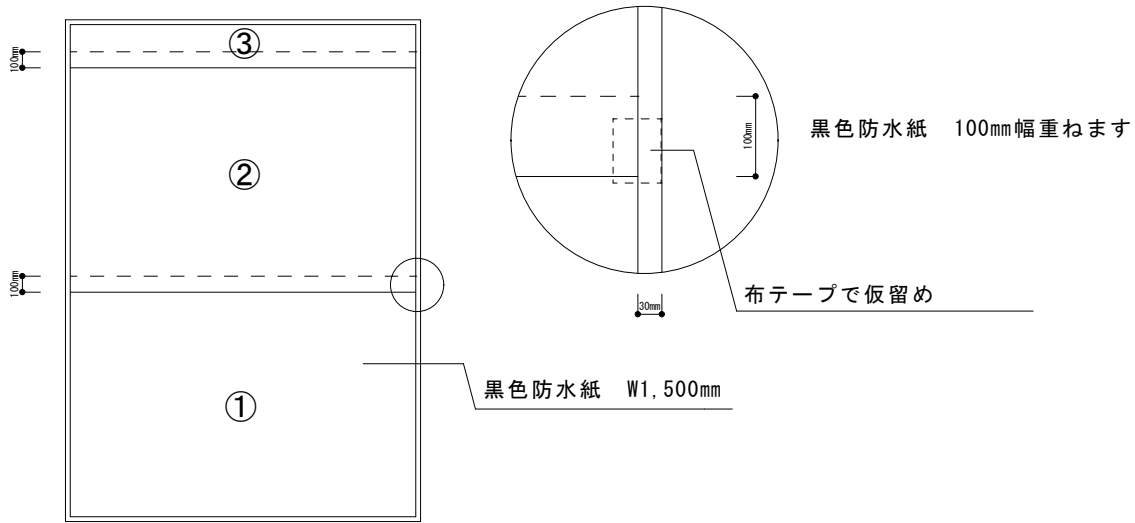

防水紙 貼り手順 ①→②→③

STEP 2 黒色防水紙を布テープで四方を留める

\* 防水紙は布テープのみでなくタッカー（スウェーデンタッカー用ロブステーブル）で四方を留める

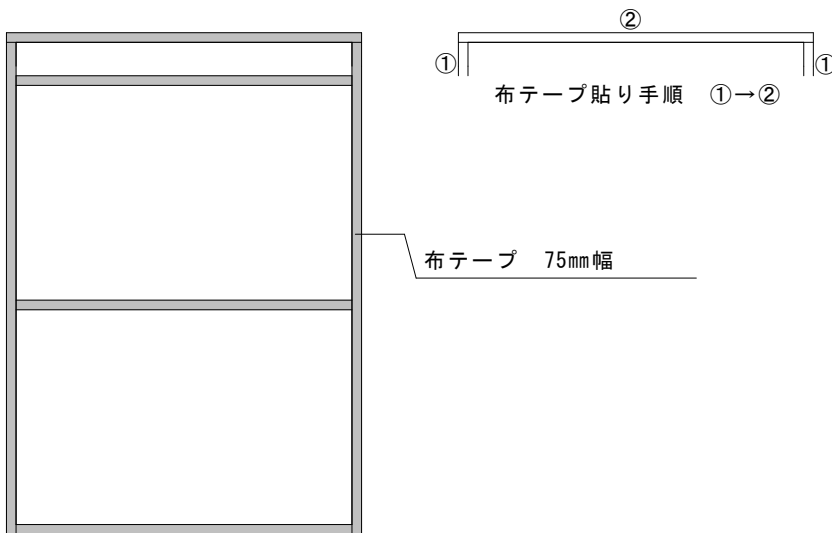

STEP 3 ベース（樹脂レール）の取り付け

- ① ベースの固定には3.8 x 45mmのステンレスビスを使用し、防水紙の上から下地胴縁に沿うように垂直に取り付けます
- ② 下地胴縁に合わせて@500mmピッチでベースを取り付けていきます

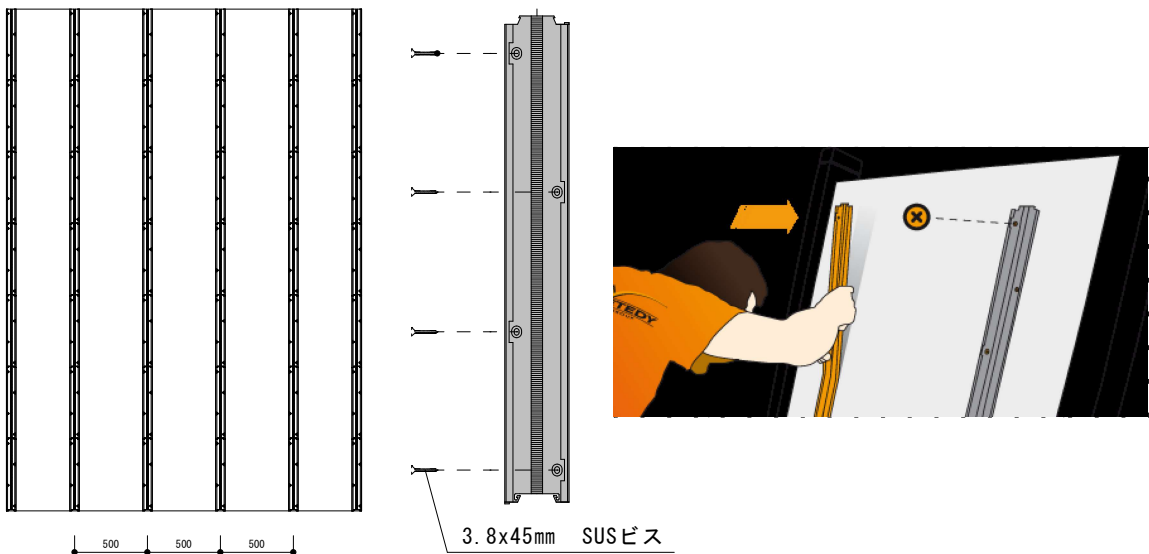

STEP 4

### 1列目のクリップをビスで留める

- ①クリップのハカマ部分を裁断機またはノミ、ノコギリでカットしておきます。
- ②水切りの上から60mmラインを墨出しします。（最下部ボードが100mmの場合は100mmライン）
- ③カットしたクリップをベース下部分までスライドさせます
- ④60mmライン（100mmライン）にクリップの上端がくるように2カ所ビス留め（最下部以外のクリップはスライドが出来るようにビス打ち無しとする）

①クリップのハカマ部分をカット

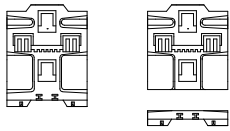

②60mmラインの墨出し  
(100mmライン)

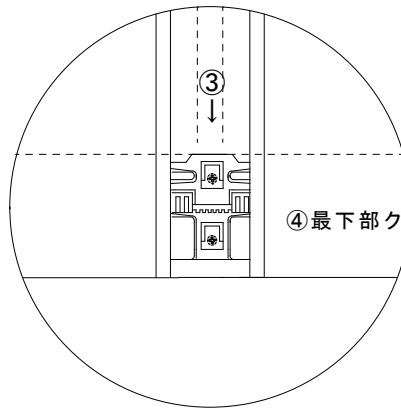
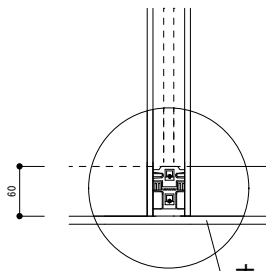

STEP 5

### 1列目の天然木ボードをはめ込みます

ボードの裏面のユ字溝にユ字スロットを合わせてしっかりとはめ込みます

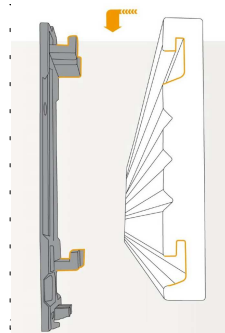
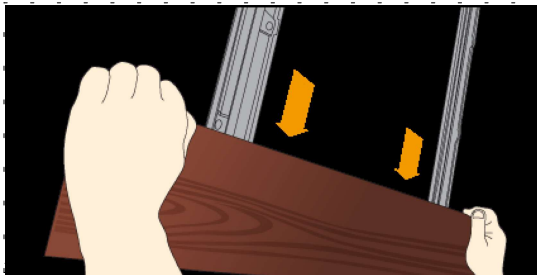

STEP 6

### 天然木ボードの固定

次のラインのクリップをボードまでスライドさせて抑え込むことではめ込んだボードが固定されます。クリップの取り留めはバチッと音がするまでゴムハンマ等で押さえます。

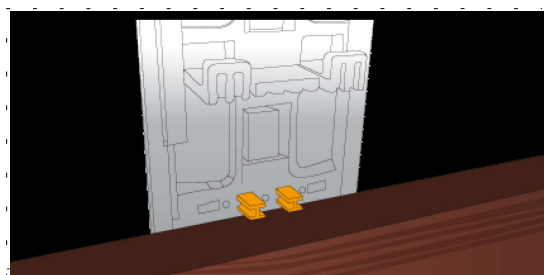
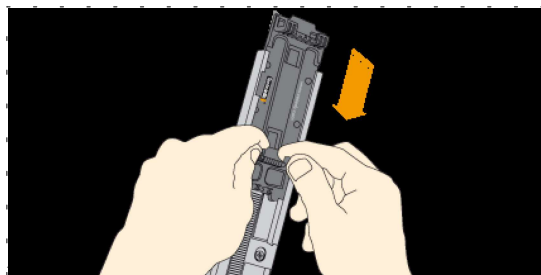

STEP 7

### STEP 5で取り付けしたボードに次のボードを長さ方向に合わせてつないでいきます

2列目のボードも同様に次ラインのクリップで固定していきます。  
ボードにはエンドマッチ加工が施されていますので、材の反り違いを防ぎ、長さ方向への繋がり美しく仕上げることが出来ます

STEP 8 次のラインのボードをSTEP 5～STEP 7と同様にはめ込んでいきます

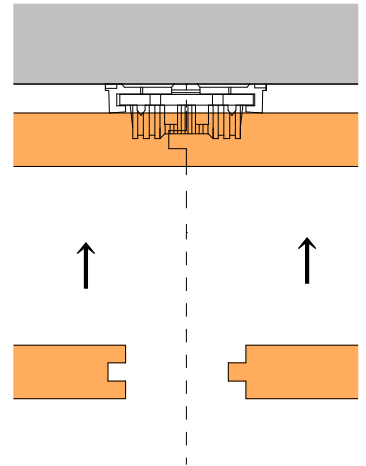
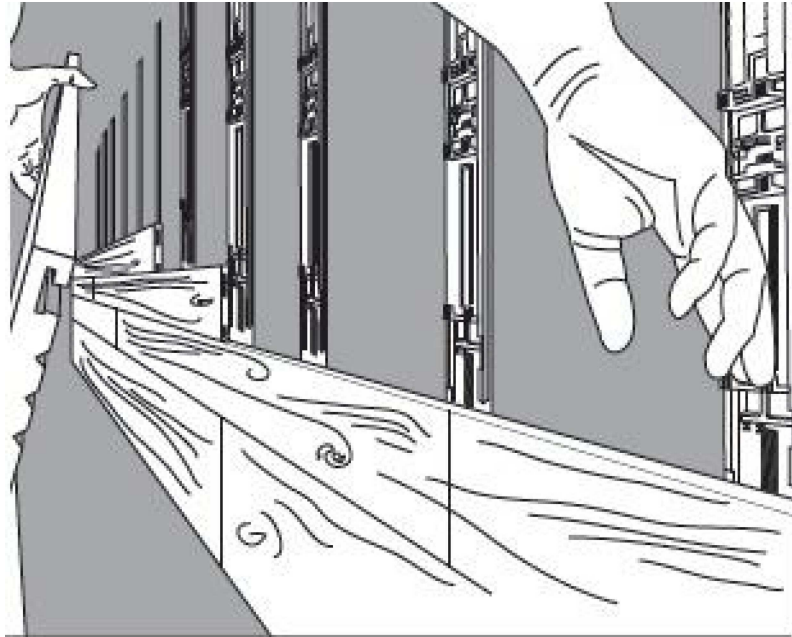
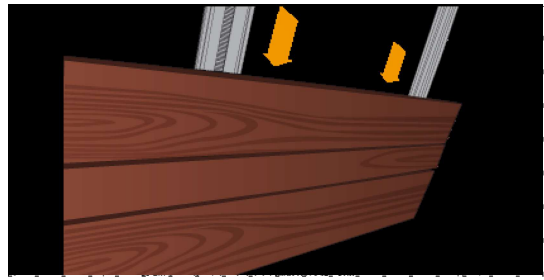
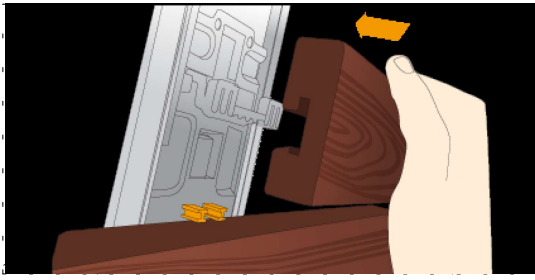

天然木ボードの継手部分が必ず樹脂留め具の中心にくるように配置してください

STEP 9 最終列の仕上げ方法 \*最終列を仕上げる作業は最終列の前列から行います

- ①最上部のベースの側面をクリップが側面から入るようにノコギリ等でカットします  
(クリップ幅+20mm程度)
- ②クリップのハカマ部分をカット
- ③最終列のクリップは通常とは逆面に向けて側面から挿入し、  
2カ所ビス留め(1カ所しか留めれない場合は1カ所でも可)
- ④最終列、前列の天然木ボードをはめ込み、最終列の天然木ボードを通常とは逆に向けて挿入し、  
目地部分にパールを入れて押し上げます
- ⑤ベースのある目地部分にスペーサーをボンド付けし挿入、ビス打ちする

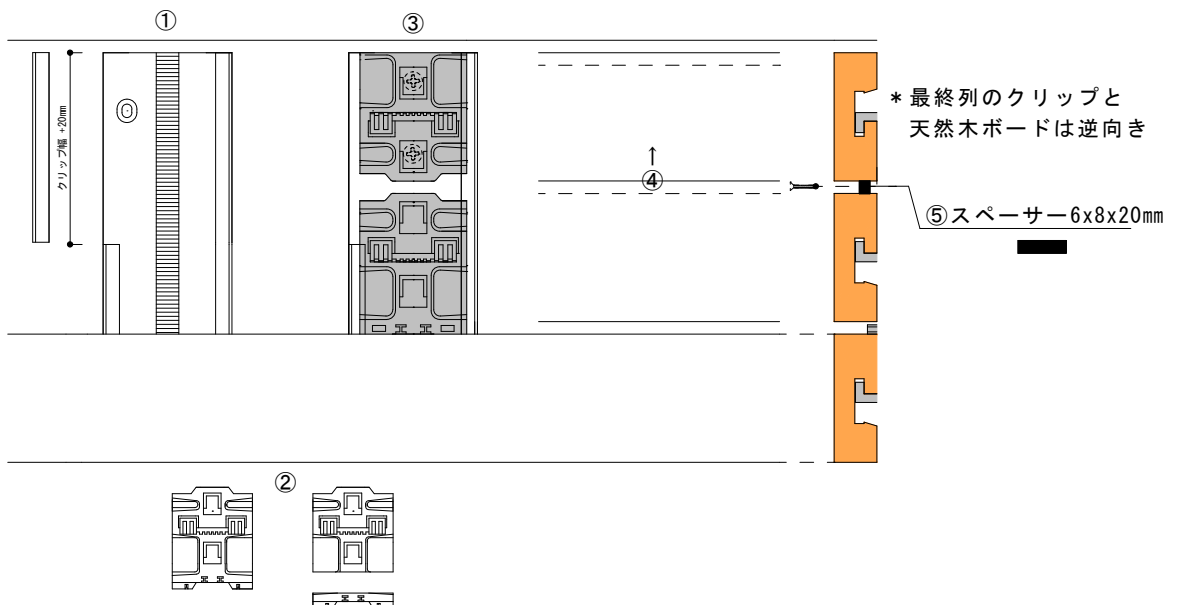

## ● 壁面出隅の納まり

出隅の納まりはスチールトメ仕上げとします  
スチールと木材間は2~3mm 開けてください

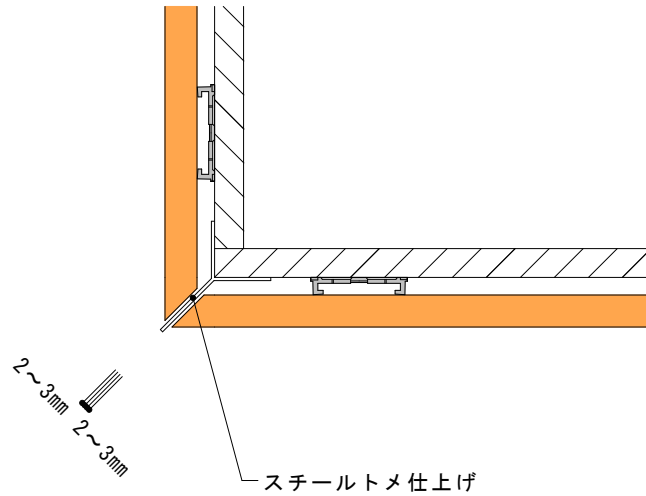

## ● 天然木ボードの加工最小寸法

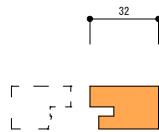

天然木ボード60mmの場合：32mm

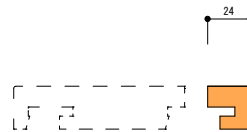

天然木ボード100mmの場合：24mm

## ● 天然木ボードの交換方法

- ①5mm幅の鑿（ノミ）やマイナスドライバーなどで、交換したいボードと上部のボード間にあるクリップの2つのセパレータ "H"型の部分をカットします
- ②交換したいボードを上から押し付けるようにスライドさせると固定されていたクリップから取り外せます
- ③新しいボードを、外した方向とは逆方向にスライドさせて取り付けます
- ④セパレータ用の取付け穴にスペアセパレータを挿入することで、ボードは再び固定されて交換完了となります

\* スペアセパレータはクリップの取付穴位置に合わせてしっかり押すことで自動的にクリッピングされます

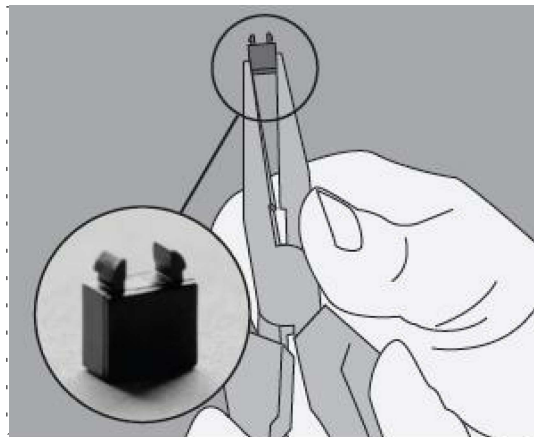

## ● タテ貼りの場合の注意点

- ①STEP 3のベースは水平に取り付けます  
下地胴縁に合わせて@500ピッチで取り留け  
胴縁に当たらない箇所は、木片セメント板に取り留けていきます
- ②タテ貼りの出隅のスタートは60mm幅を推奨する（樹脂留具を見えづらくするため）

## ● タテ貼り最下部の接着留め

縦張りの場合は天然木ボードが垂直方向にずり落ちるのを防止するために最下部のクリップの接続部分と接着する木部側をボンドで固定します

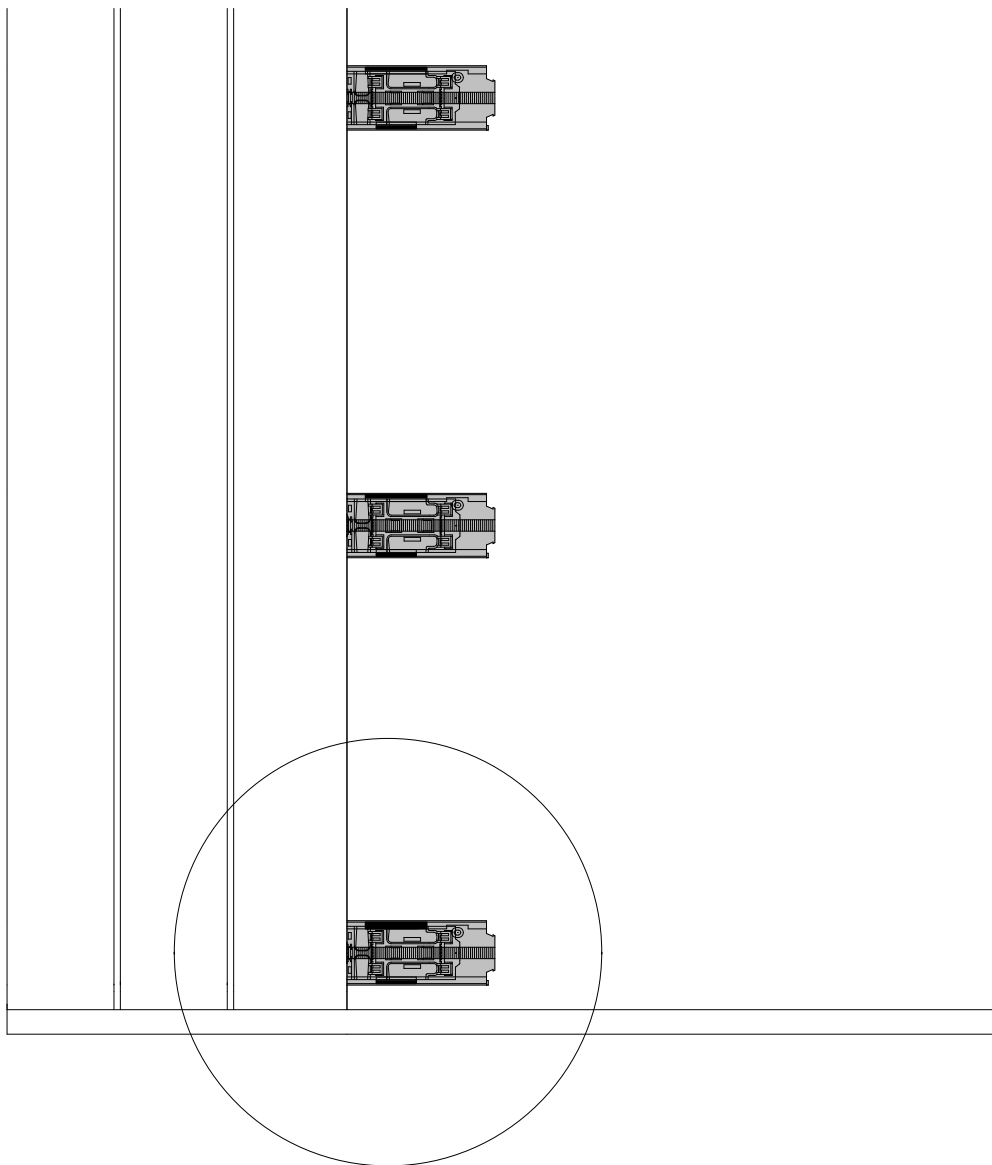

クリップのこの部分にボンドを付ける  
\* ベースにボンドが付かないように気をつけてください

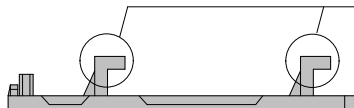

● タテ貼り出隅の納まり

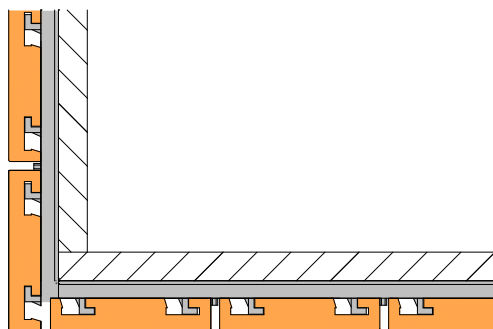

● 天然木ボードの継ぎ手部分に樹脂留め具が無い場合  
樹脂留め具を部分的に足してください



クリップごと2箇所ビス打ちしてください

